

Tx EXT

- CZ externí vysílač
- SK externý vysílač
- GB external transmitter
- F émetteur externe
- D Externer Sender
- RUS внешний передатчик



ENIKA spol. s r.o.
 Nádražní 609, 509 01 Nová Paka, Czech Republic
 Telefon: +420 493 77 33 11, Fax: +420 493 77 33 22
 E-mail: enika@enika.cz, http://www.enika.cz

POPIS:
 Vnější přídatný vysílač Tx EXT se používá ve spojení s řídicími vysílači Tx Signal U DIN, Tx Signal C DIN a Tx Keyboard (tab.1) v případě jejich nedostatečného dosahu.

MONTÁŽ:
 Na vhodné místo připevníte držák vysílače (1) (obr.1). Protáhněte propojovací vodič (2) dnem krytu vysílače (3). Připojte odizolované konce vodiče ke svorkám na plošném spoji (4). Vysílač uzavřete krytem (5) a zajistěte šrouby. Zajistěte vodič proti vytržení zášlepkou (6). Natočte vysílač do předepsané polohy a zajistěte dotažením šroubu (7). Druhý konec vodiče připojte k řídicímu vysílači (dle příslušného návodu) nezávisle na polaritě. Připojení je na řídicí vysílači indikováno pomocí LED.

Enika spol. s r.o. tímto prohlašuje, že tento Tx Ext je ve shodě se základními požadavky a dalšími příslušnými ustanoveními směrnice 1999/5/ES.

POPIS:
 Vonkajší prídatný vysílač Tx EXT (obr.1) sa používa v spojení s riadiacimi vysílačmi Tx Signal U DIN, Tx Signal C DIN a Tx Keyboard (tab.1) v prípade ich nedostatečného dosahu.

MONTÁŽ:
 Na vhodné miesto pripevníte držiak vysílača (1) (obr.1). Pretiahnite prepojavací vodič (2) dnem krytu vysílača (3). Připojte odizolované konce vodičov ku svorkám na plošnom spoji (4). Vysílač uzatvorte krytom (5) a zaistite skrutkami. Zaistite vodič proti vytrhnutiu zášlepkou (6). Natočte vysílač do predpísanej polohy a zaistite dotiahnutím skrutky (7). Druhý koniec kábla pripojte k riadiacemu vysílaču (podľa príslušného návodu) nezávisle na polarite. Připojenie je na riadiacom vysílačí indikované svitom LED.

Enika spol. s r.o. týmto prehlasuje, že tento Tx Ext je v zhode so základnými požiadavkami a ďalšími príslušnými ustanoveniami smernice 1999/5/ES.

DESCRIPTION:
 The external additional transmitter Tx EXT may be used in connection with control transmitters Tx Signal U DIN, and Tx Signal C DIN and Tx Keyboard (Chart 1) if their reach is not satisfactory.

ASSEMBLY:
 Fix the holder of the transmitter to a suitable position (1) (Fig.1). Pass the interconnecting conductor (2) through the bottom of the transmitter cover (3). Connect insulation-free ends of the conductor to the terminals on the printed circuit (4). Close the transmitter with the cover (5) and secure it with screws. Secure the conductor against

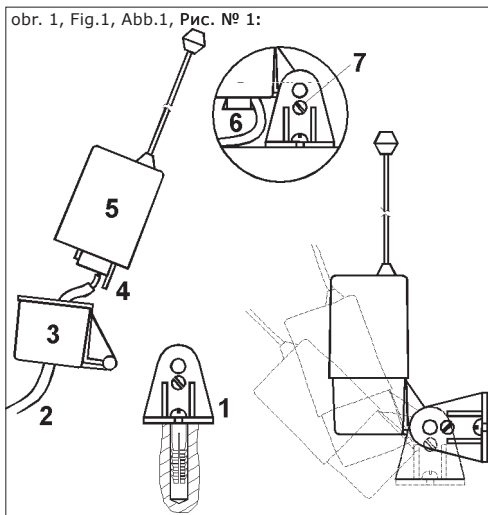

being pulled away with a block (6). Turn the transmitter in the prescribed position and secure it (tighten the screw up) (7). The other end of the conductor must be connected to the control transmitter (see the instructions), regardless the polarity. The connection is indicated with the LED on the control transmitter.

Hereby, Enika spol. s r.o., declares that this Tx Ext is in compliance with the essential requirements and other relevant provisions of Directive 1999/5/EC.

DESCRIPTION:
 L'émetteur externe additionnel Tx EXT est employé en liaison avec les émetteurs de commande Tx Signal U DIN, Tx Signal C DIN et Tx Keyboard (Table 1) en cas de leur portée insuffisante.

MONTAGE:
 Fixez le support d'émetteur (1) à un point convenable (Fig.1). Faites passer le conducteur de connexion (2) à travers le fond de couvercle d'émetteur (3). Connectez les bouts de conducteur ayant enlevés l'isolation aux bornes de jonction (4). Fermez l'émetteur à l'aide du couvercle (5) et vissez les vis. Assurez le conducteur contre un arrachement par une pièce à aveugler (6). Orientez l'émetteur à la position voulue et assurez-la en resserrant complètement la vis (7). L'autre bout de conducteur connectez à l'émetteur de commande (conformément au mode d'emploi respectif) indépendamment d'une polarité. Une connexion est indiquée sur l'émetteur de commande à l'aide de LED.

Par la présente Enika spol. s r.o. déclare que l'appareil Tx Ext est conforme aux exigences essentielles et aux autres dispositions pertinentes de la directive 1999/5/CE.

BESCHREIBUNG:
 Der externe Zusatzsender Tx EXT wird bei ungenügender Reichweite in Kombination mit den Steuersendern TX Signal U DIN, Tx Signal C DIN und Tx Keyboard (Tab. 1) verwendet.

MONTAGE:
 Senderhalter (1) an geeigneter Stelle anbringen (Abb. 1). Verbindungskabel (2) durch Unterteil des Sendergehäuses (3) führen und abisoliertes Kabelende an Flachband-Buchse (4) anschließen. Sender mit Gehäuse (5) verschließen und mit Schrauben sichern. Kabel mit Durchführung (6) gegen Herausreißen sichern. Sender in vorgeschriebene Stellung drehen und durch Anziehen der Schraube (7) sichern. Anderes Kabelende gem. jeweiliger Anleitung) unabhängig von Polarität an Steuersender anschließen. Der Anschluss wird am Steuersender durch LED angezeigt.
Hiermit erklärt Enika spol. s r.o. die Übe-

tab. 1, Chart 1, Таб. № 1:

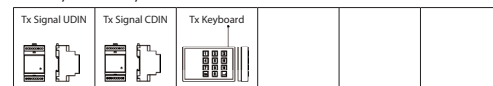

reinstimmung des Gerätes Tx Ext mit den grundlegenden Anforderungen und den anderen relevanten Festlegungen der Richtlinie 1999/5/EG.

ОПИСАНИЕ:
 Внешний дополнительный передатчик Tx EXT используется в соединении с передатчиками управления Tx Signal U DIN, Tx Signal C DIN и Tx Keyboard (Таб. № 1) в случае их неудовлетворительной дальности действия.

МОНТАЖ:
 На подходящее место прикрепить держатель передатчика (1) (Рис. № 1). Продеть схемный провод (2) дном корпуса передатчика (3). Подключить изолированные концы провода к зажимам на печатной перемычке(4). Передатчик закрыть корпусом (5) и фиксировать винты. Фиксировать провод заглушкой, чтобы его не вырвать (6). Повернуть передатчик в заданное положение и фиксировать его подвинчиванием гайки (7). Второй конец провода подключить к передатчику управления (согласно соответствующей инструкции), в независимости от полярности. Подключение на передатчике управления индцировано с помощью LED.

Technická data/Technical data:	Tx EXT
Provozní kmitočet/Frequency:	433,92 MHz
Stupeň krytí v předepsané poloze (viz. obr.1)/Protection:	IP 33
Provozní teplota/Operating temperature:	-20 ÷ +55 °C
Připojovací svorky/Terminal block:	max. 1,5 mm ²
Připojovací vodič/Connecting:	max. 20 m, max. ø5 mm
Zařízení lze provozovat na základě VO-R/10/03.2007-4 a za podmínek v něm uvedených	
Na zařízení není dovoleno provádět dodatečné technické úpravy. It is forbidden to do any technical modifications on the device.	

Prohlášení o shodě

Výrobce: ENIKA spol. s r.o. 509 01 NOVÁ PAKA, Nádražní 609 IČO: 15055761

tímto prohlašuje, že výrobek

typové označení: Tx Ext

specifikace: ---

druh výrobku: přídatný vysílač dálkového ovládání

pásmo přeladitelnosti: 433,05 až 434,79 MHz

vř výkon: 10 dBm

- je ve shodě se základními požadavky NV 426/2000 Sb. v platném znění

- odpovídá základním požadavkům a dalším ustanovením evropské direktivy 1999/5/ES (R&TTE) (Směrnice o radiových zařízeních a telekomunikačních koncových zařízeních a vzájemném uznávání jejich shody)

- splňuje požadavky těchto norem a předpisů:

rádiové parametry: ČSN EN 300220-3:2000

EMC: ČSN EN 301489-3:2000

elektrická bezpečnost: ČSN EN 60 950:2001

Toto prohlášení je vydáno na výhradní odpovědnost výrobce.

V Nové Pace dne 26.04.2004

ing. Vladimír Milický
 Řízení systému jakosti

EN10022